



STOLL

NYA
Solid 40-22 P.

STOLL Solid

Tusenkonsträren.
För alla tillfällen.



Vi lyfter ansvaret (till nästa nivå) – SOLID.

Pregnant. Jordnära. Stilren. Det är vår SOLID. Lastarmen förenar en dynamisk design med optimala funktioner, givetvis made in Germany. Satsa alltid på det bästa. Satsa på STOLL.

Beakta absolut den korrekta allokeringen av vipparmen till den på traktorn monterade konsolen, informationer i monteringsanvisningen i punkt (...)



Home of Quality.



HANDBFAST ELEGANS.

Vår Solid.



Solid. Tusenkonstnären.

Massor av användningsmöjligheter med vår nya Solid i åtta olika modeller: Frontlastarna passar till traktorer mellan 45 och 135 hk. är enkla att använda och ytterst pålitliga. Och som alltid har STOLL passande redskap för dina behov!

Eftersom frontlastarna i serien Solid är förhållandevis lätta presterar de på bästa sätt i kuperad terräng. Och: de passar till många äldre traktorer – vi på STOLL tänker nämligen över generationsgränserna. Därför vet vi att många familjeföretag och småbrukare som har jordbruket som bisyssla gläder sig när vi kommer med nya frontlastar-lösningar till deras trogna traktorer.

Din fördel med Solid: en äkta STOLL till bästa pris-/effektförhållande. STOLL:s ingenjörer har inspirerats av våra kunders önskemål och har tagit fram en produkt som är funktionell med mängder av användningsmöjligheter. En snygg och funktionell höjdare på din traktor.



Solid är kanon för äldre traktorer. En lättviktare med stor prestanda och nästan oändliga användningsmöjligheter. Den har en snygg design och bästa pris-/effektförhållande.





- + MEKANISK PARALLELLFÖRING
- + SAMMA INKÖRNINGSSYSTEM SOM PROFILINE-FRONTLASTARNA
- + ENASTÅENDE TIPPVINKEL IN- OCH UTÅT
- + LÅG EGENVIKT
- + FÖRBÄTTRAD PRESTANDA
- + MODERNT UTSEENDE
- + MÖJLIG UTRUSTNING: HYDRO-FIX ÖVERDEL, 3:E + 4:E FUNKTION SAMT COMFORT-DRIVE
- + SPECIALLACKERING MÖJLIG

Bästa kapacitet när det gäller lyftkraft och lyfthöjd. Toppresultat för stabilitet och lastningshastighet. Bekvämlig manövrering: Solid har utvecklats speciellt för att tillgodose proffsens särskilda behov.

Högpresterande. Kurvmirakel.

Vårt hjärta slår för alla eldsjälar. Framför allt för alla som använder våra produkter dagligen för att arbeta med det de brinner för med själ och hjärta. Vår Solid är den bästa partnern för såväl halvproffs, halvtidsbönder som hobbyodlare för arbeten med att lyfta, gripa eller lasta.

Och den är självklart Made in Germany. Vår SOLID hjälper traktorer från 45 till 135 hk. att utveckla sin fulla kraft. Vi vet hur hårt du arbetar, därför gör även vi vårt bästa.



KLAPPAT OCH KLART!

Det tar bara få handgrepp för att montera och demontera STOLL-frontlastare. Tack vare lastarmstöd som kan manövreras utan verktyg och hydraulanslutningen som kopplas under tryck.



Generations- mirakel Inkörnings- system.

I tre decennier har du bekvämt kunnat montera din STOLL-frontlastare på traktorn. Nämligen med Drive-in-funktionen. Vi har ständigt vidareutvecklat och STOLL-inkörnings-systemet och optimerat dess funktioner. Den goda nyheten: Trots alla förbättringar är det en sak som konsekvent har varit densamma under 30 år: inkörningsprincipen.

För att vi tror på dess fördelar för dig. Eftersom även din nya frontlastare passar perfekt till vår beprövade konsol. Systemet hör idag till en frontlastares grundläggande utrustning.

Tillförlitligt och använt över 250 000 gånger. För övrigt uppfunnet av STOLL. Originalen från STOLL. Lojala i generationer.

Klar att använda på mindre än två minuter:



1 När du kör in frontlastaren mot påbyggnadsdelen glider den framåt tills spärrbulten rör vid glidskenans övre del.



2 Med Hydro-fix ansluts alla hydraulledningar till traktorn på en gång. Frontlastaren lyfts upp något så att spärrbulten fixeras i glidskenans fångkrok.



3 Spärrspaken trycks ner och frontlastaren är ordentligt fixerad på påbyggnadsdelen. Därefter lyfts frontlastaren ytterligare en bit.



4 Lastarmstöden kan fällas in och ut utan verktyg.

Sitt säkert med Comfort-Drive.

Mjuk körning även i ojämn terräng – tack vare dämpningssystemet Comfort-Drive

- Vägar eller fält: Comfort-Drive kommer till nytta i all ojämn terräng. Vår Comfort-Drive bidrar till att eliminera stötar, i synnerhet under körning på mycket ojämn mark och under körning på allmän väg i högre hastigheter.
- Denna extrafunktion minskar slagbelastning på lastare och redskap och skonar fordonet. Även förarens rygg är tacksam.
- Bra att veta: Hydraulackumulatorm är inbyggd mellan lastarmen och lyftcylinder och därmed skyddad på bästa sätt.
- Facit: Comfort-Drive är en avancerad lösning från STOLL.

Hur fungerar Comfort-Drive?

Det finns en monterad kväveackumulatorm frontlastarens lastarmar. Den innehåller dels olja och dels kväve. Stötar som uppstår under körningen dämpas genom att oljan breder ut sig och trycker tillbaka kvävet. Fördelen med detta: Comfort-Drive är ett synnerligen stabilt och effektivt system för dagligt bruk.

Denna extrafunktion minskar slagbelastning på lastare och redskap och skonar fordonet. Även förarens rygg är tacksam.



Comfort-Drive är skyddad i sitt läge mellan inkörningspelaren och lastarmen. Den kopplas till och från med spärrventilen.

- 1 Kvävefylld blåsa
- 2 Spärrventil
- 3 Lastarmar
- 4 Inkörningspelare



Fast grepp om redskapen.

Montera redskap – bara ett kort pit stop.



1 Kör fram och haka fast redskapet.



2 Tippa redskapet – spärren hakar i automatiskt.



3 Koppla hydraulanslutningen.

Tippvinkel inåt



Allt stannar kvar i redskapet: du förlorar inget löst material under lastning tack vare den enastående tippvinkeln inåt.

Tippvinkel utåt



Så tömmer du skoveln helt – redskapets tippvinkel utåt gör för effektivt arbete.

Tredje funktion



Effektivt arbete med redskap – tack vare den tredje funktionen behövs ingen annan styrning.



Alla redskap med eurofäste passar till euro-snabbkopplingsramen.



Skid Steer-snabbkopplingsramen ger fri sikt över redskapet – perfekt när du arbetar med balspjutet eller pallgaffeln.

STOLL:s tippvinklar in- och utåt spelar i en egen liga. För modeller i den här storleken är Solid med sin tippvinkel inåt på max. 46 grader och en tippvinkel utåt på max. 63 grader i en klass för sig.

Redskaps-sortiment – det perfekta komplementet till Solid.

Utöver det emotionella dagliga arbetet är många av våra kunder även intresserade av rationell kunskap som siffror, specifikationer och fakta. Vi står gärna till tjänst med transparent information.

Pallgaffel - Pallastning lätt och enkelt. Tack vare den stabila konstruktionen kan du lasta upp till 1.000 kg med pallgaffeln på en gång. Anpassa avståndet mellan pallgaffelns pinnar efter dina behov.



Beställnings-nr	Lastkapacitet i kg	Spjutens längd i mm	Vikt i kg				
Pallgaffel							
3567980	1.000	1.000	113				
Ram							
3567990	1.000	–	59				
Pallgafflar (uppgifter per styck)							
3570700	500	1.000	27				





Balspjut för inplastade balar – håller inplastade balar hela. Balspjutet för inplastade balar har inga vassa kanter och har tagits fram speciellt för att transportera plastade balar.

Beställningsnr	Öppningsbredd i mm (största/minsta)	Vikt i kg				
3714810	1.400/800	114				

För runda balar mellan 0,80 m och 1,40 m ø, **3:e funktion krävs**



Lättmaterialskopa – perfekt för lätta till medeltunga material. Även löst gods går mycket bra att lasta med skopan.

Beställningsnr	Bredd i m	Volym, skopad, in m³	Volym, struken i m³	Vikt i kg			
3550490	1,40	0,45	0,36	99			
3550500	1,60	0,52	0,41	109			
3550510	1,85	0,61	0,48	131			
3550520	2,10	0,70	0,55	171			



Balspjut – Ett spjut till alla balar. Transportera runda eller fyrkantiga balar tryggt och säkert med balspjutet. Spjuten placeras i 4 lägen i ramen allt efter användningens krav.

Beställningsnr	Lastkapacitet i kg	Spjutens längd i mm	Vikt i kg				
3611810	700	2x800	68				
3608420	700	2x1.200	76				
Ram							
3608430			58				
Spjut							
0476240		800	5				
Spjut							
1330130		1.200	9				

Balspjutet har utvecklats för att hantera runda och kvadratiska balar.

Galen i teknik?

Alla specifikationer på ett ställe!

Har du inte fått nog av fakta? Här får du ännu mer näring till din framgång.

Solid	Typ			30-16		35-18		38-20		40-22
				P	H	P	H	P	H	P
Lämplig för traktorer med kW/hk kapacitet			kW hk	35-50 45-65		40-60 55-80		50-80 65-100		60-100 80-135
Lyftkraft i redskapscentrum	nere	Q1	daN	1.560		1.810		1.960		2.100
	uppe	Q2	daN	1.220		1.270		1.410		1.530
Lyftkraft (skovel) 300 mm före centrum	nere	N1	daN	1.560	1.310	1.810	1.520	1.960	1.670	2.100
	uppe	N2	daN	1.220	1.000	1.270	1.050	1.410	1.180	1.530
Lyftkraft (pall) 900 mm före centrum	nere	M1	daN	1.560	990	1.810	1.160	1.960	1.300	2.100
	uppe	M2	daN	1.220	740	1.270	780	1.410	890	1.530
Brytkraft 900 mm före redskapscentrum		R	daN	1.870	1.590	2.310	1.570	2.360	2.120	2.600
Maximal lyfthöjd i redskapscentrum		H	mm	3.010		3.460		3.760		4.080
Omlastningshöjd (H-210)		L	mm	2.800		3.250		3.550		3.870
Tömningshöjd		A	mm	1.920		2.390		2.710		3.040
Tömningsräckvidd		W	mm	600		650		700		785
Skrapdjup		S	mm	210		210		210		210
Lastarmcentrum		B	mm	1.400		1.660		1.780		1.930
Tippvinkel inåt	nere	X	° grader	43		43		46		46
Tippvinkel utåt	uppe	Z	° grader	63		63		58		58
Pumpeffekt			l/min.	50		50		50		60
Lyfttid			sek	4		4		5		5
Tipptid inåt, redskap	nere		sek	1,5		1,5		1,5		1,5
Tipptid utåt, redskap	uppe		sek	1,7		1,7		1,7		1,7
Vikt, lastarm utan redskap			kg	315	275	335	290	355	315	395

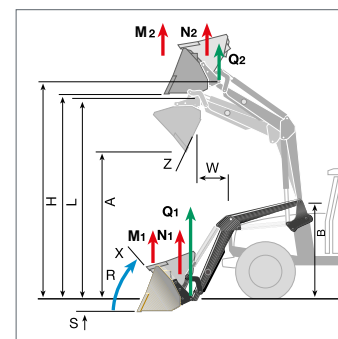

Angivna värden är medelvärden. De kan avvika uppåt eller neråt allt efter traktortyp.

* På grund av risken att traktorn kan välta får arbeten med frontlastare endast utföras med en lämplig motvikt bak till.

Beräknat med 195 bar hydraultryck!





Wilhelm STOLL Maschinenfabrik GmbH
Bahnhofstr. 21 | 38268 Lengede
Telefon: +49 (0) 53 44 / 20-222
Fax: +49 (0) 53 44 / 20-49182

www.stoll-germany.com